

# Vérins CNOMO | SÉRIE CNB

## CARACTÉRISTIQUES

Ø 32 à 200 mm

Conformes à la norme

**CNOMO**

## GÉNÉRALITÉS

Version profilé ou tube et tirants.

Magnétique ou non, amortissement pneumatique et écrou de tige en standard (acier zingué).

Montage des capteurs F20\*\* sur le profilé ou sur les tirants à l'aide d'une fixation.

## FONCTIONNEMENT

Fluide : air comprimé, filtré 5µm lubrifié ou non

Pression d'utilisation : maxi 10 bar

Température : maxi +80°C

mini -20°C (air sec)

VITON® : maxi +110°C

## MATÉRIAUX

Tube : aluminium anodisé

Tige : acier chromé dur

Tirants : acier

Fonds : aluminium moulé

Joints : polyuréthane + NBR

Bague de guidage : bronze fritté

## INFOS COMPLÉMENTAIRES

Soufflets : nous consulter

[www.sopra-pneumatic.com](http://www.sopra-pneumatic.com)

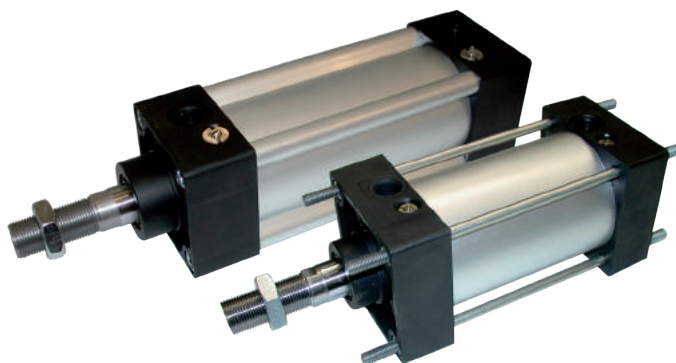

C N B 0 6 3 0 5 0 0 \* \* \*

### Famille de produit

C : vérin CNOMO

### Fonction

N : double effet

### Diamètre

Ø 32 à 200 mm

### Course

Toutes courses : maxi 3000 mm

### Option

V : joints Viton®

E : écrou de tige inox

### Fonction spécifique

D : tube rond, tirants dépassants et non magnétique  
\_ : non magnétique tube profilé

M : magnétique tube profilé

MT : magnétique tube profilé et tirants dépassants

MD : magnétique tube rond et tirants dépassants

P : tige transversante

I : tige inox

XI : tige et tirants inox

C N B ... D ... non magnétique - tube rond - tirants dépassants

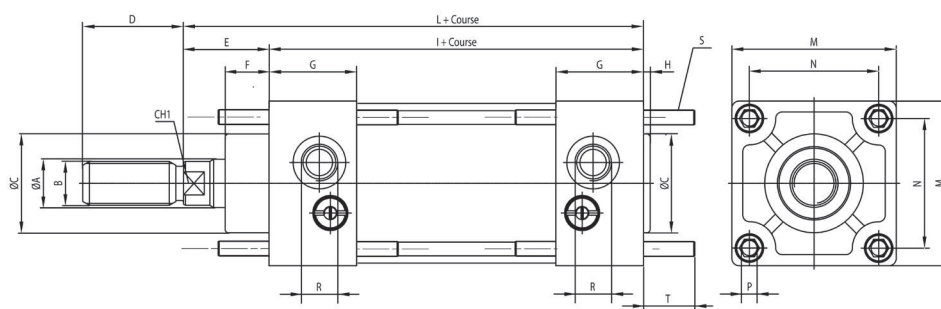

Ø	A	B	C	D	E	F	G	H	I	L	M	N	P	R	CH1	S	T
32	12	M10x1,5	25	20	25	15	26	3	80	105	45	33	M6	G1/8	8	M6	17
40	18	M16x1,5	32	36	34	15	36	3	110	144	52	40	M6	G1/4	13	M6	17
50	18	M16x1,5	32	36	34	15	36	4	110	144	65	49	M8	G1/4	13	M8	23
63	22	M20x1,5	45	46	39	20	40	4	125	164	75	59	M8	G3/8	17	M8	23
80	22	M20x1,5	45	46	39	20	40	5	125	164	95	75	M10	G3/8	17	M10	28
100	30	M27X2	55	63	47	20	45	6	145	192	115	90	M10	G1/2	22	M10	28
125	30	M27X2	55	63	47	20	45	6	145	192	140	110	M12	G1/2	22	M12	34
160	40	M36X2	65	85	50	25	47,5	8	180	230	180	140	M16	G3/4	32	M16	42
200	40	M36X2	65	85	50	25	47,5	8	180	230	220	175	M16	G3/4	32	M16	42

# Vérins CNOMO | SÉRIE CNB

**C N B** ... **M P** ... magnétique - profilé - tige traversante

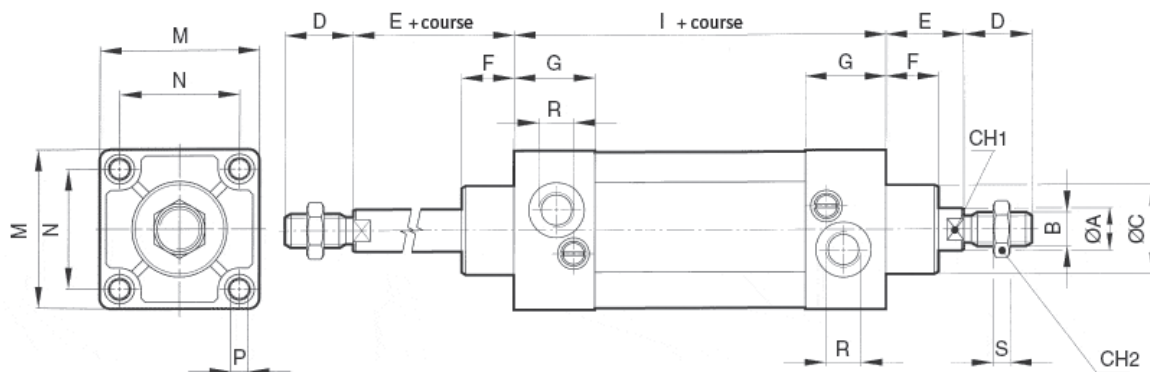

Ø	A	B	C	D	E	F	G	H	I	L	M	N	P	R	S	CH1	CH2
32	12	M10x1,5	25	20	25	15	26	3	80	105	45	33	M6	G1/8	5	8	17
40	18	M16x1,5	32	36	34	15	36	3	110	144	52	40	M6	G1/4	5	13	24
50	18	M16x1,5	32	36	34	15	36	4	110	144	65	49	M8	G1/4	8	13	24
63	22	M20x1,5	45	46	39	20	40	4	125	164	75	59	M8	G3/8	10	17	30
80	22	M20x1,5	45	46	39	20	40	5	125	164	95	75	M10	G3/8	10	17	30
100	30	M27X2	55	63	47	20	45	6	145	192	115	90	M10	G1/2	13,5	22	41
125	30	M27X2	55	63	47	20	45	6	145	192	140	110	M12	G1/2	13,5	22	41
160	40	M36X2	65	85	50	25	47,5	8	180	230	180	140	M16	G3/4	18	32	55
200	40	M36X2	65	85	50	25	47,5	8	180	230	220	175	M16	G3/4	18	32	55

**C N B** ... **M** ... magnétique - profilé

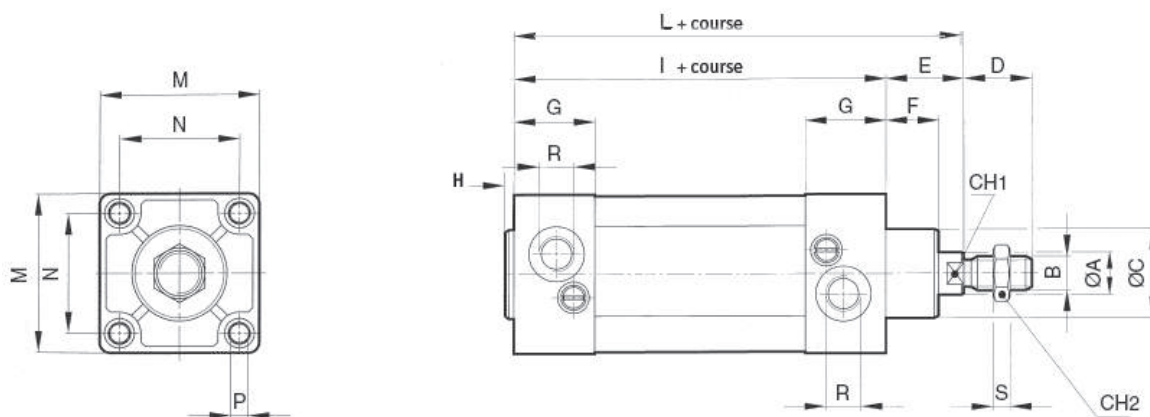

Ø	A	B	C	D	E	F	G	H	I	L	M	N	P	R	S	CH1	CH2
32	12	M10x1,5	25	20	25	15	26	3	80	105	45	33	M6	G1/8	5	8	17
40	18	M16x1,5	32	36	34	15	36	3	110	144	52	40	M6	G1/4	5	13	24
50	18	M16x1,5	32	36	34	15	36	4	110	144	65	49	M8	G1/4	8	13	24
63	22	M20x1,5	45	46	39	20	40	4	125	164	75	59	M8	G3/8	10	17	30
80	22	M20x1,5	45	46	39	20	40	5	125	164	95	75	M10	G3/8	10	17	30
100	30	M27X2	55	63	47	20	45	6	145	192	115	90	M10	G1/2	13,5	22	41
125	30	M27X2	55	63	47	20	45	6	145	192	140	110	M12	G1/2	13,5	22	41
160	40	M36X2	65	85	50	25	47,5	8	180	230	180	140	M16	G3/4	18	32	55
200	40	M36X2	65	85	50	25	47,5	8	180	230	220	175	M16	G3/4	18	32	55